

LUNAR V2 500

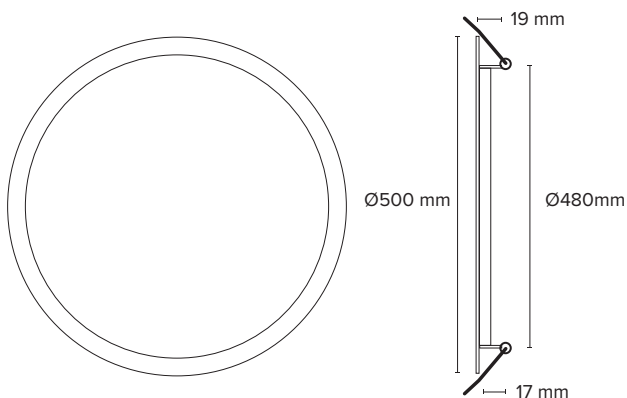

Lyskilde	LED
Effekt	30W
Fargetemperatur	3000 K
CRI	> 80
Lumen	3300 lm
MacAdam	<3
Driftspenning	220-240V
Frekvens	50-60 Hz
Konstant spenning	350mA
Driver	Elektronisk/ HF
Beskyttelsesgrad	IP 20
Beskyttelsesglass	Inkludert/frosted
Hurtigkobling	Ja
Farger	Hvit
Kjøle metode	Passiv
Dimbar	Dali driver (Bestilles separat)
Hullmål	Ø480mm.
Mål (ØxH):	Ø500mm. H: 19mm
Forventet levetid	L80 50.000 timer
Levetid driver	100.000 timer



Lunar V2 500 er et allsidig innflet LED panel med en rekke bruksområder. Lunar V2 500 har et høyt lysutbytte og optimal lyskomfort. Med lav innbyggingshøyde og påmontert eurokabel eller Light House sin patenterte Linect hurtigkoblingsboks er Lunar også meget installasjonsvennlig. Et naturlig valg for prosjektmarkedet.



Varenr	Beskrivelse
LP-04-4020-20-830-30	30W / Hvit
LunarV2Driver30WDaliLinect	DALI driver